

### DIMENSIONALE

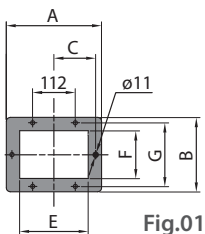

Fig.01

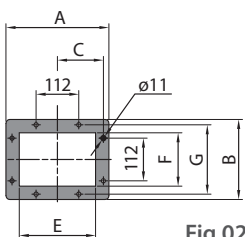

Fig.02

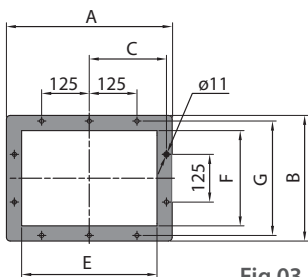

Fig.03

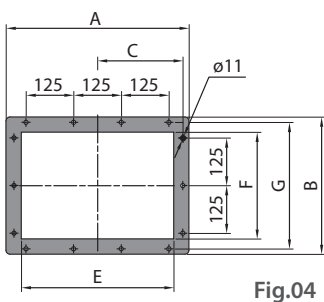
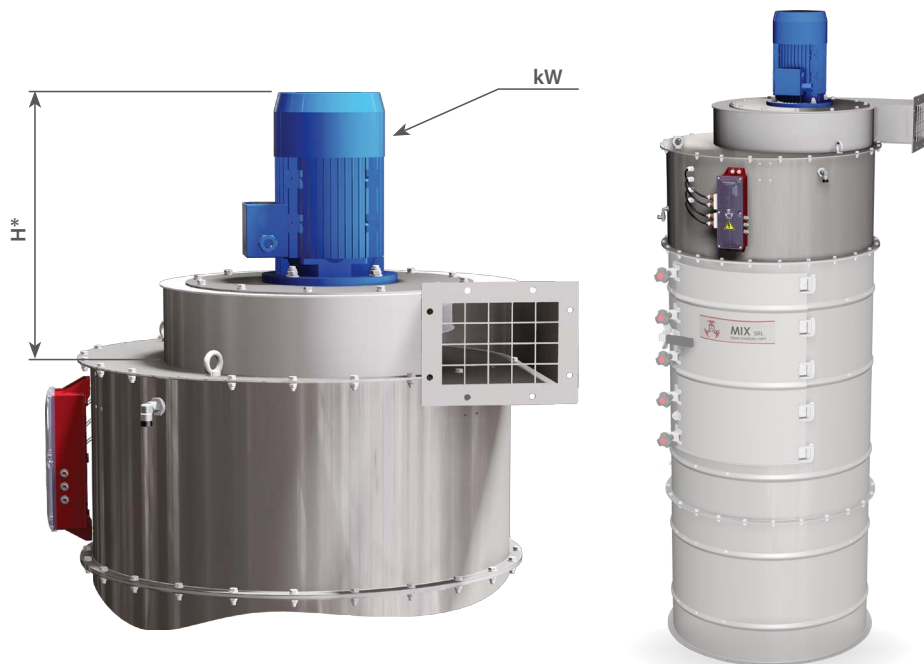

Fig.04

### DESCRIZIONE

Il ventilatore, di tipo radiale con girante a pale curve, di cui sono dotati i filtri depolveratori MIX crea una depressione che permette di captare la polvere nel punto in cui è generata e di convogliarla al filtro, consentendo una efficace depolverazione.



kW	Fig.	A	B	C	E	F	G	H*	kg
0,75	1	230	182	100	156	112	153	375	32
1,1								34	
1,5	1	250	195	109,5	180	125	167	400	40
2,2								425	43
3	2	270	210	120,5	200	140	182	475	62
4								495	70
5,5	3	435	330	202,5	355	250	300	650	95
7,5								690	107
11	4	480	360	224	400	280	332	805	160

\* L'altezza dei motori elettrici può variare di +/- 50 ÷ 100 mm in base alla marca del motore.

### POTENZA MOTORE

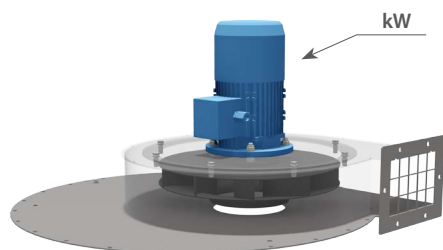

kW	0,75	1,1	1,5	2,2	3	4	5,5	7,5	11
DN350	✓	✓	✓						
DN540	✓	✓	✓	✓					
DN790		✓	✓	✓	✓	✓	✓	✓	
DN950			✓	✓	✓	✓	✓	✓	✓
DN1100			✓	✓	✓	✓	✓	✓	✓
DN1300						✓	✓	✓	✓
DN1500						✓	✓	✓	✓

**NOTA:** Quote espresse in mm, se non diversamente specificato. La Ditta MIX si riserva il diritto di apportare modifiche senza preavviso. Tutte le grandezze riportate sono indicative. I valori sono da intendersi con tolleranze risultanti da normali fluttuazioni di produzione. In casi particolari, e per valori precisi, è necessaria la nostra conferma scritta.

## CURVE DI PORTATA VENTILATORI

**MBS 360** 1,1 kW

**MBS 330** 0,75 kW

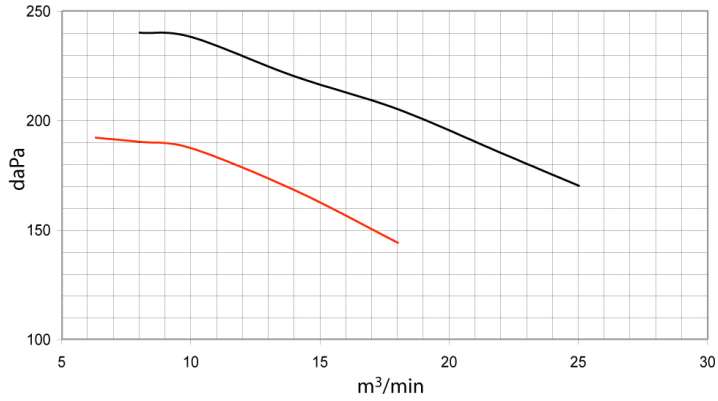

**MBS 415** 2,2 kW

**MBS 385** 1,5 kW

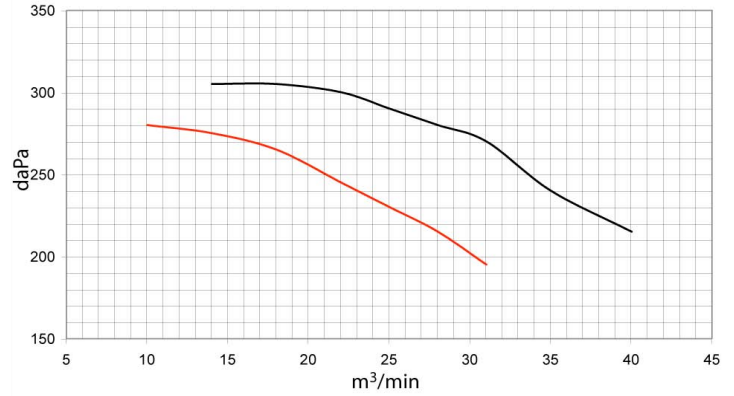

**MBS 460** 4 kW

**MBS 430** 3 kW

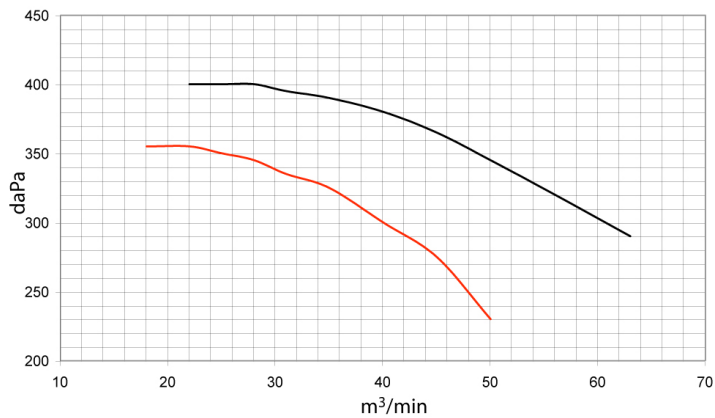

**MBV 455** 7,5 kW

**MBV 420** 5,5 kW

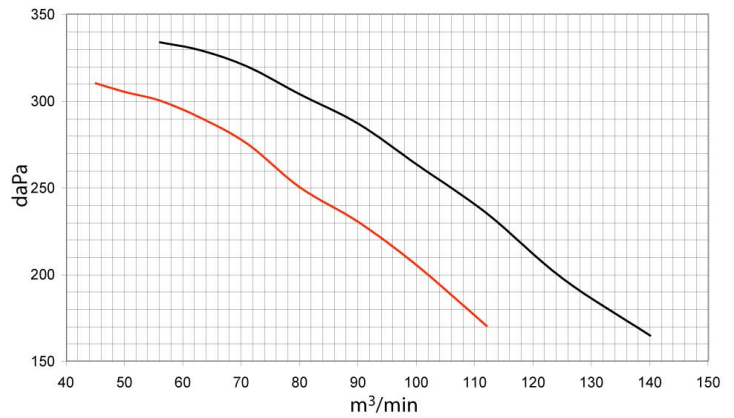

**MBV 500** 11 kW

