

Maße

BESCHREIBUNG

Der MIX-Radialventilator hat ein Lüfterrad mit gebogenen Schaufelrädern. Diese erzeugen einen Unterdruck, durch den der Staub in den Filter geleitet wird, wodurch eine effektive Staubentfernung ermöglicht wird.



Abb.01



Abb.02

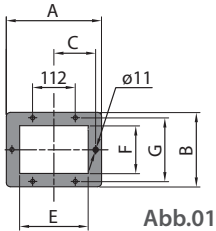

Abb.03

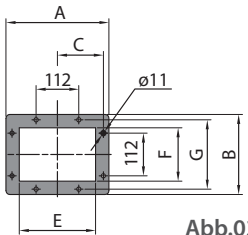

Abb.04

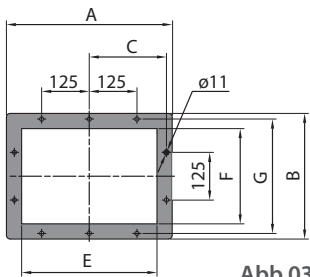

kW	Abb.	A	B	C	E	F	G	H*	kg
0,75	1	230	182	100	156	112	153	375	32
1,1								34	
1,5	1	250	195	109,5	180	125	167	400	40
2,2								425	43
3	2	270	210	120,5	200	140	182	475	62
4								495	70
5,5	3	435	330	202,5	355	250	300	650	95
7,5								690	107
11	4	480	360	224	400	280	332	805	160

* Die Höhe der Motoren kann je nach Hersteller um $\pm 50 \div 100$ mm variieren.

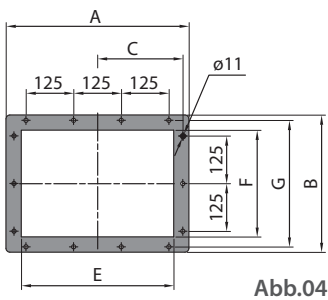
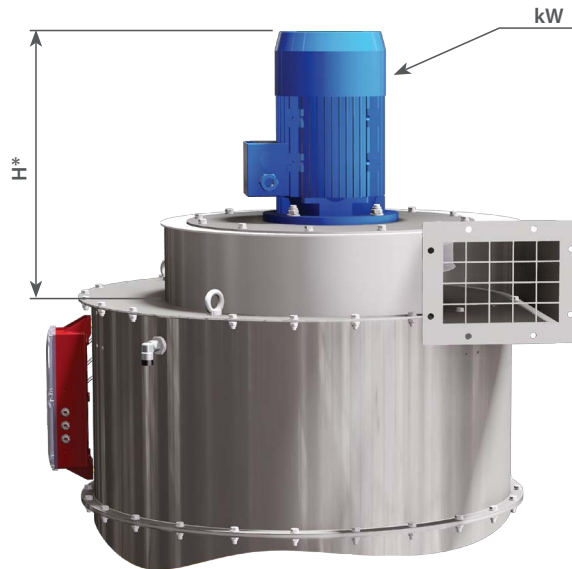
MOTORLEISTUNG

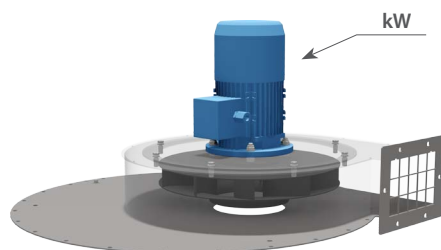

kW	0,75	1,1	1,5	2,2	3	4	5,5	7,5	11
DN350	✓	✓	✓						
DN540	✓	✓	✓	✓					
DN790		✓	✓	✓	✓	✓	✓	✓	
DN950			✓	✓	✓	✓	✓	✓	✓
DN1100			✓	✓	✓	✓	✓	✓	✓
DN1300						✓	✓	✓	✓
DN1500						✓	✓	✓	✓

ANM: Alle Maße in mm, wenn nicht anders angegeben. Die Firma MIX s.r.l. behält sich das Recht vor, Veränderungen ohne Vorankündigung durchzuführen. Alle genannten Angaben sind ungefähr. Die angegebenen Daten sind als Mittelwerte mit Toleranzen zu verstehen, die sich durch normale Produktionsschwankungen ergeben. Für Sonderanfragen und um genaue Maße zu erhalten ist unsere schriftliche Bestätigung notwendig.

VENTILATORLEISTUNGSKURVEN

MBS 360 1,1 kW

MBS 330 0,75 kW

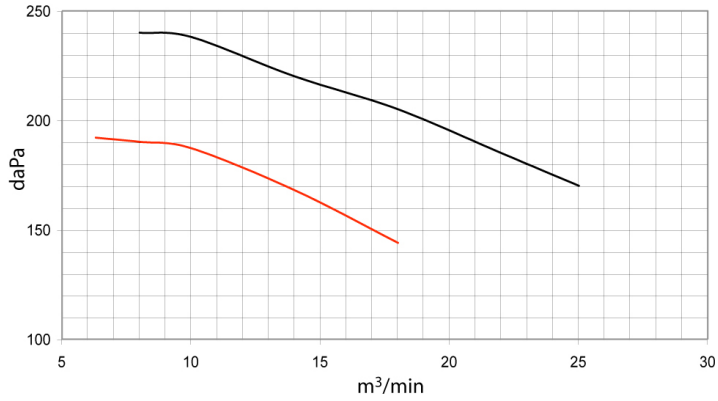

MBS 415 2,2 kW

MBS 385 1,5 kW

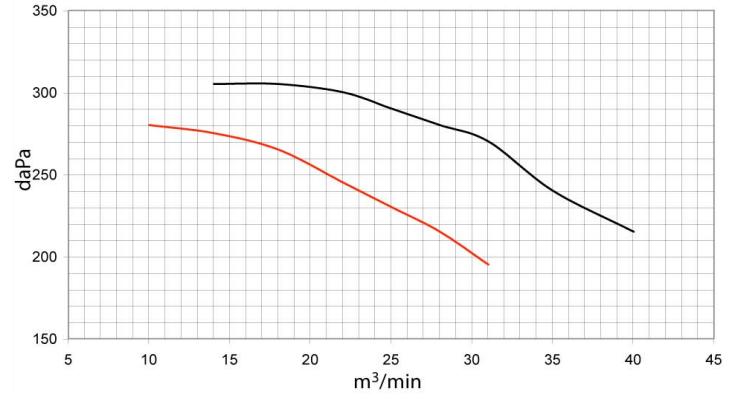

MBS 460 4 kW

MBS 430 3 kW

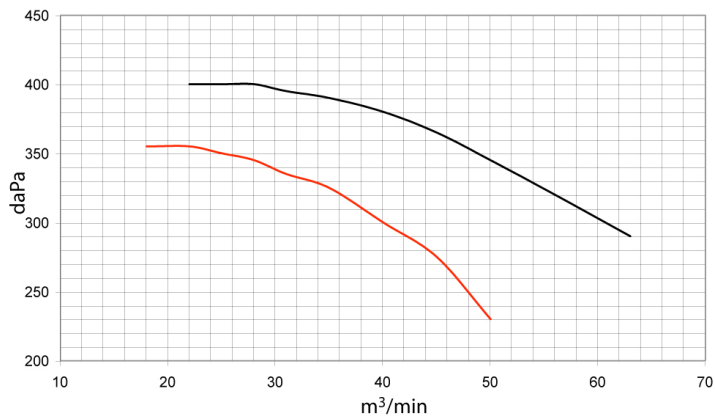

MBV 455 7,5 kW

MBV 420 5,5 kW

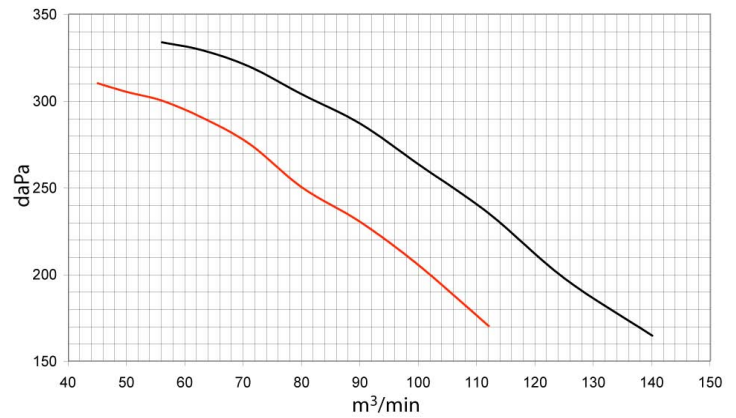

MBV 500 11 kW

