

CONTENEDOR DE SEPARACIÓN RÁPIDA

N-SFNE....

T-SFNE....

DIMENSIONAL

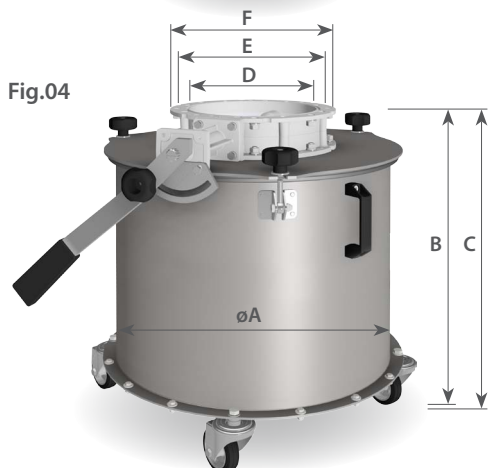
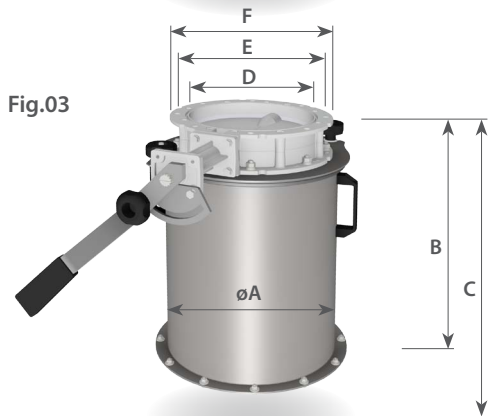
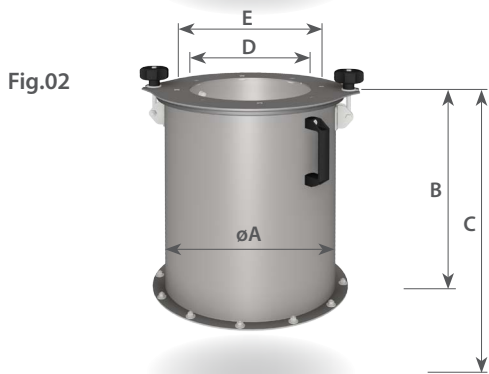
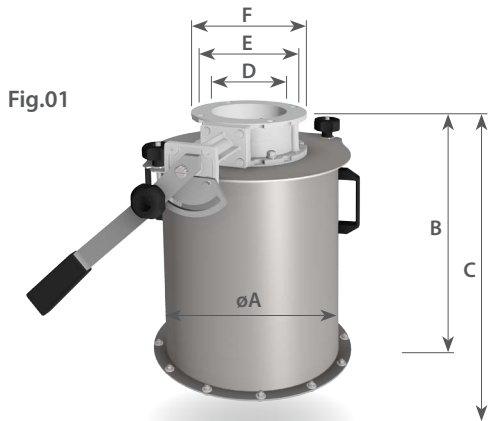

DESCRIPCIÓN

El contenedor de liberación rápida MIX, colocado en la salida de la tolva, permite la recuperación del polvo acumulado por la acción de filtraje del filtro suprayacente.

LLAVE DE CÓDIGO

N-SFN E 05 B 1 N

Clasificación MSD

Aplicaciones

- N:** Atmosférico
- V:** Idónea para el uso en vacío
- P:** Atmosférica y resistente a golpes de presión de explosión (única versión T-)
- R:** Idónea para el uso en vacío y resistente a golpes de presión de explosión (única versión T-)

Material de construcción

- 1:** Acero al carbono pintado RAL 9006
- 2:** Acero inoxidable AISI 304

Modelo

- B:** Completar con válvula SVA250
- C:** Completar con válvula SVA150
- D:** Sin Válvula (la válvula preparado para SVA250) (No versión T-)

Diametro contenedor

- 05:** DN 350
- 10:** DN 540

Tipo

- N-SFNE:** Contenedor de separación rápida
- T-SFNE:** Contenedor de separación rapido adecuado para los ambientes potencialentes explosivos

CÓDIGO			Fig.	ØA	B	C	ØD	ØE	ØF	⌀	kg	Litros
Ver llave de código												
N-	T-	SFNE05C..	01	350	505	625	150	200	228	M 10 n°4	16	38
N-	/	SFNE05D..	02	350	425	625	250	300	326	M 10 n°8	10	38
N-	T-	SFNE05B..	03	350	505	625	250	300	326	M 10 n°8	19	38
N-	T-	SFNE10B..	04	540	617	625	250	300	326	M 10 n°8	37	100

A: Ø contenedor / B: espacio ocupado en altura / C: altura del suelo / D: Ø de transacion producto / E: distancia entre ejes perforado de fijacion / F: Ø externo válvula

Combinaciones estandar

DN 350	DN 540÷1550	DN 540÷1550
05	05	10
/	N-SFNE05B1N	N-SFNE10B1N
N-SFNE05C2N	N-SFNE05B2N	N-SFNE10B2N
/	N-SFNE05B1V	N-SFNE10B1V
N-SFNE05C2V	N-SFNE05B2V	N-SFNE10B2V
/	N-SFNE05D1N	/
/	N-SFNE05D2N	/
/	N-SFNE05D1V	/
/	N-SFNE05D2V	/

Combinaciones adecuadas para ambientes potencialentes explosivos: $P_{red} 0,48 \text{ bar}$

DN 350	DN 540÷1550	DN 540÷1550
05	05	10
/	T-SFNE05B1N	T-SFNE10B1N
T-SFNE05C2N	T-SFNE05B2N	T-SFNE10B2N
/	T-SFNE05B1V	T-SFNE10B1V
T-SFNE05C2V	T-SFNE05B2V	T-SFNE10B2V
/	T-SFNE05B1P	T-SFNE10B1P
/	T-SFNE05B2P	T-SFNE10B2P
/	T-SFNE05B1R	T-SFNE10B1R
/	T-SFNE05B2R	T-SFNE10B2R

Version estandar MIX

Version estimada de manejar a solicitud cliente

NOTA: Cuotas expresadas en mm, si no se especifica otra cosa. La empresa MIX se reserva el derecho de realizar modificaciones sin previo aviso. Todas las dimensiones mencionadas son indicativas. Las dimensiones mencionadas son con tolerancias que resulten de las normales variaciones de fabricación. Para casos específicos, y para tener los valores precisos, es necesaria nuestra confirmacion por escrito.