

(FAHRBARER) SAMMELBEHÄLTER

N-SFNE....

T-SFNE....

Maße

BESCHREIBUNG

Die MIX-Staubsammelbehälter am Trichterauslass ermöglichen die Rückgewinnung des Produkts aus dem Entstaubungsprozess

Abb.01



Abb.02



Abb.03

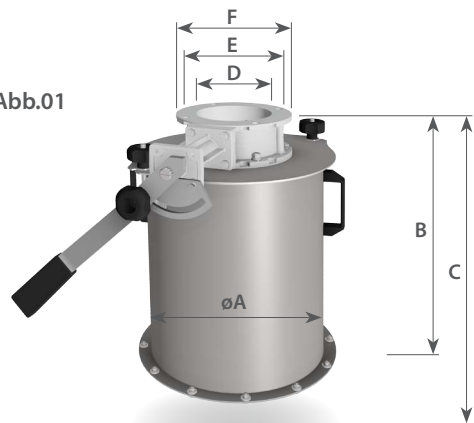

Abb.04

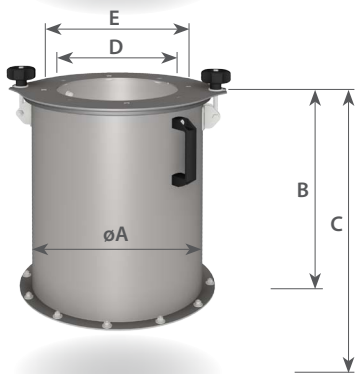

KOMBINATIONSTABELLE

N-SFN **E** **05** **B** **1** **N**

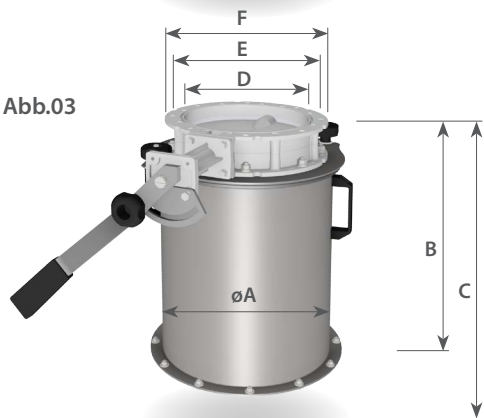
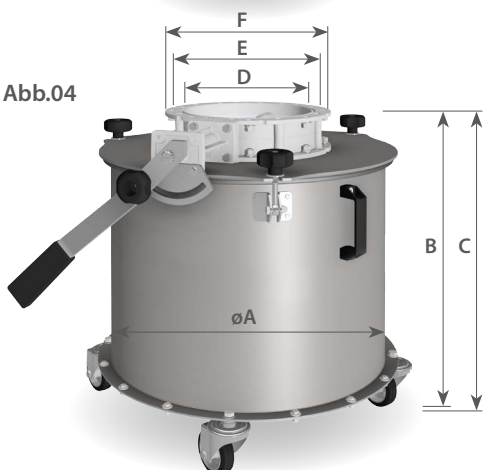
Ausführung
E: Standard

Anwendungen

- N:** Atmosphärisch
- V:** Vakuum
- P:** Atmosphärisch und explosionsdruckstoßfest (nur Version T-)
- R:** Geeignet für die Anwendung bei Vakuumbedingungen und explosionsdruckstoßfest (nur Version T-)

Werkstoff

- 1:** Normalstahl, lackiert (RAL 9006)
- 2:** Edelstahl AISI 304

Modell

- B:** Komplett mit Drehklappe SVA250
- C:** Komplett mit Drehklappe SVA150
- D:** Ohne Drehklappe (Ausgelegt für Drehklappe SVA250) (Nicht bei Version T-)

Durchmesser Behälter

- 05:** DN350
- 10:** DN540

Typ

- N-SFNE:** Standard-Sammelbehälter
- T-SFNE:** Staubsammelbehälter geeignet für den Einsatz in potentiell explosionsgefährdeten Bereichen (ATEX)

ARTIKELNUMMER			Abb.	ØA	B	C	ØD	ØE	ØF	🔩🔩	kg	Liter
Siehe Kombinationstabelle												
N-	T-	SFNE05C..	01	350	505	625	150	200	228	4 St. M10	16	38
N-	/	SFNE05D..	02	350	425	625	250	300	326	8 St. M10	10	38
N-	T-	SFNE05B..	03	350	505	625	250	300	326	8 St. M10	19	38
N-	T-	SFNE10B..	04	540	617	625	250	300	326	8 St. M10	37	100

A: Ø Behälter / B: Gesamthöhe / C: Anschlußhöhe bis Boden / D: Innendurchmesser / E: Lochkreis / F: Außendurchmesser

Kombinationsmöglichkeiten

DN 350	DN 540÷1550	DN 540÷1550
05	05	10
/	N-SFNE05B1N	N-SFNE10B1N
N-SFNE05C2N	N-SFNE05B2N	N-SFNE10B2N
/	N-SFNE05B1V	N-SFNE10B1V
N-SFNE05C2V	N-SFNE05B2V	N-SFNE10B2V
/	N-SFNE05D1N	/
/	N-SFNE05D2N	/
/	N-SFNE05D1V	/
/	N-SFNE05D2V	/

Kombinationen, geeignet für ATEX-Anwendungen

DN 350	DN 540÷1550	DN 540÷1550
05	05	10
/	T-SFNE05B1N	T-SFNE10B1N
T-SFNE05C2N	T-SFNE05B2N	T-SFNE10B2N
/	T-SFNE05B1V	T-SFNE10B1V
T-SFNE05C2V	T-SFNE05B2V	T-SFNE10B2V
/	T-SFNE05B1P	T-SFNE10B1P
/	T-SFNE05B2P	T-SFNE10B2P
/	T-SFNE05B1R	T-SFNE10B1R
/	T-SFNE05B2R	T-SFNE10B2R

MIX-Standardausführung

Anfertigung auf Kundenanfrage

ANM: Alle Maße in mm, wenn nicht anders angegeben. Die Firma MIX s.r.l. behält sich das Recht vor, Veränderungen ohne Vorankündigung durchzuführen. Alle genannten Angaben sind ungefähr. Die angegebenen Daten sind als Mittelwerte mit Toleranzen zu verstehen, die sich durch normale Produktionsschwankungen ergeben. Für Sonderanfragen und um genaue Maße zu erhalten ist unsere schriftliche Bestätigung notwendig.