



SH.



A-SH.



GB

### PADDLE LEVEL GAUGES

The level gauges, with electromechanical working, are components signalling the presence / absence of dusty or granulate products in plants of every field of application. They are built in tight aluminium casting with seal cover (IP65 protection), dust painted and oven dried. They feature stainless shaft on ball bearings and permanent lubrication. They are industrially sturdy and suitable for heavy continuous duty. They are compatible with silo control system "XILOMIX" and are a relevant part of it (please see catalogue SSE). In presence of products with high bulk density, or with granules directly falling on the gauge, it is necessary to protect the shaft and the paddle with a baffle.

Two versions of paddle level gauges are available:

- Standard Version that is manufactured according to 2014/35/EU, 2014/30/EU directives;
- ATEX Version that is manufactured according to 2014/34 EU directive.

ATEX level gauges have the following mark II 1/2 D T85°C IP 65 resp. II 1/2 D T200C° IP 65 and are suitable for utilization in:

- Zona 21 **outside**
- Zona 20 **inside**

D

### DREHFLÜGELFÜLLSTANDMELDER

Die verschiedenen Füllstandsmelder mit elektromechanischem Antrieb sind Komponenten zur Bestimmung des Produktniveaus (gefüllt/ leer) - geeignet für pulver- oder körnerförmige Produkte. Sie werden aus Aluminiumguss hergestellt, pulverbeschichtet, ofengetrocknet und sind mit einer abgedichteten Kopfeinheit (IP 65) ausgerüstet. Nicht zuletzt wegen ihrer Dauerschmierung, rostfreien Welle und des Kugellagers sind sie gut für den Dauerbetrieb geeignet. Die Füllstandsmelder sind mit dem "XILOMIX"-Steuerungssystem kompatibel (siehe Katalog SSE). Bei Produkten mit hohem Schüttgewicht oder zur Klumpenbildung neigenden Produkten, die auf den Melder fallen könnten, ist es notwendig die Welle und den Drehflügel mit einem Abschirmblech zu schützen. Zwei Ausführungen sind verfügbar:

- Grundauführung, gefertigt nach Richtlinie 2014/35/EU, 2014/30/EU
- ATEX-Ausführungen laut Richtlinie 2014/34 EU

ATEX-Füllstandsmelder sind markiert mit II 1/2 D T85°C IP 65 resp. II 1/2 D T200C° IP 65 und geeignet für den Betrieb:

- **außen** Zone 21
- **innen** Zone 20

F

### DÉTECTEURS DE NIVEAU A PALETTES

Les différents types des détecteurs de niveau à palette, avec fonctionnement électromécanique, sont les composants qui signalent la présence / absence du produit en poudres et / ou en granules dans tous les secteurs d'installations. Fabriqués en fonte d'aluminium avec couvercle étanche (protection IP65), avec peinture à poudres séchant au four, avec arbres inoxydables sur roulement à billes et lubrification permanente, sont industriellement robustes et indiqués pour les emplois lourds et en continu. Les détecteurs de niveau sont compatibles et sont une partie intégrante du système de "Contrôle Silo XILOMIX" (voir catalogue SSE). En présence de produits à haute densité et/ou avec des granulés, avec chute directe sur le détecteur de niveau, il est nécessaire de protéger l'arbre et la palette par un déflecteur.

Les détecteurs de niveau à palette sont disponibles en deux versions:

- Version de Base fabriqué en conformité aux DIRECTIVES: 2014/35/UE, 2014/30/UE;
- Version ATEX fabriqué conformément à la DIRECTIVE 2014/34 UE .

Les détecteurs ATEX sont marqués II 1/2 D T85°C IP 65 resp. II 1/2 D T200C° IP 65 et sont prêt à l'emploi dans la:

- Zone 21 **externe**
- Zone 20 **interne**

MIX PRODUCTS - MIX PRODUKTE - MIX PRODUITS - PRODUCTOS MIX - PRODOTTI MIX



[www.mixitaly.com](http://www.mixitaly.com)



## INDICADORES DE NIVEL DE PALETA

Los diferentes tipos de indicadores de nivel, con funcionamiento electromecánico, son componentes que señalan la presencia/ausencia de el producto en polvo y/o gránulos en todos los sectores de ingeniería industrial. Construido en vaciado de aluminio con la tapa hermética (protección IP65), pintado de polvo y secado en horno, con eje en acero inoxidable sobre los cojinetes a bolas y lubricación permanente, son robustos y indicado para usos gravoso y duradero. Los indicadores de nivel son compatibles y constituyen parte integral de el sistema de "Control Silo XILOMIX" (ver el catalogo SSE). Con productos con elevado peso específico y/o grumos, con caída directa sobre el indicador de nivel es necesario proteger el eje y la paleta con un deflector.

Los indicadores de nivel de paleta son disponible en dos versiones:

- **Modelo Base** construido en conformidad con las DIRECTIVAS: 2014/35/UE, 2014/30/UE;
- **Modelo ATEX** construido en conformidad con la DIRECTIVA 2014/34 UE.

Los indicadores ATEX son marcados  **II 1/2 D T85°C IP 65 resp. II 1/2 D T200°C IP 65** y son idóneos para la utilización en:

- Zona **21 exterior**
- Zona **20 interior**

## INDICATORI DI LIVELLO A PALETTA

I vari tipi di indicatori di livello, con funzionamento elettromeccanico, sono componenti che segnalano la presenza / assenza di prodotto in polvere e/o granuli in tutti i settori impiantistici. Costruiti in fusione d'alluminio con calotta a tenuta stagna (protezione IP65), verniciati a polvere ed essiccati a forno, con albero inossidabile su cuscinetti a sfere e lubrificazione permanente, sono industrialmente robusti ed indicati per impieghi gravosi e continuativi. Gli indicatori di livello sono compatibili e sono parte integrante del sistema di "Controllo Silo XILOMIX" (consultare catalogo SSE). Con prodotti ad elevato peso specifico e/o grumi, con caduta diretta sull'indicatore di livello, è necessario proteggere l'albero e la paletta con un deflettore.

Gli indicatori di livello a paletta sono disponibili in due versioni:

- Versione Base costruiti in conformità alle DIRETTIVE: 2014/35/UE, 2014/30/UE;
- Versione ATEX costruiti in conformità alla DIRETTIVA 2014/34 UE

Gli indicatori ATEX sono marcati  **II 1/2 D T85°C IP 65 resp. II 1/2 D T200°C IP 65** e sono idonei per l'utilizzo in:

- Zona **21 esterna**
- Zona **20 interna**.



Examples of the ATEX level gauge marking  
Beispiele der ATEX Drehmelder Kennzeichnung  
Exemple de marquage détecteur de niveau ATEX  
Ejemplos de Marchamo indicador de nivel ATEX  
Esempi di marcatura indicatori di livello ATEX



PRODUCT  
PRESENTATION  
PRODUKT-  
PRÄSENTATION  
PRESENTATION  
DU PRODUIT  
PRESENTACIÓN  
DEL PRODUCTO  
PRESENTAZIONE  
PRODOTTO

CERTIFICATE  
BESCHEINIGUNGEN  
CERTIFICATION  
CERTIFICACIÓN  
CERTIFICAZIONE

## NOTE - ANMERKUNG - NOTE - NOTE - NOTE

**GB** All dimensions in mm, unless stated otherwise. The Company MIX s.r.l. reserves the right to alter product specifications without prior notice. All the quoted sizes are approximate. The given figures are mean values with tolerances entailed by the customary production-related variations. In any particular case, and to have the correct values, our written confirmation is necessary.

**D** Alle Maße in mm, wenn nicht anders angegeben. Die Firma MIX s.r.l. behält sich das Recht vor, Veränderungen ohne Vorankündigung durchzuführen. Alle genannten Angaben sind ungefähr. Die angegebenen Daten sind als Mittelwerte mit Toleranzen zu verstehen, die sich durch normale Produktionsschwankungen ergeben. Für Sonderanfragen und um genaue Maße zu erhalten ist unsere schriftliche Bestätigung notwendig.

**F** Côtés exprimées en mm, sauf indication contraire. La société MIX s.r.l. se réserve le droit d'apporter des modifications sans préavis. Tout les valeurs données s'entendent indicatives. Les valeurs données doivent être entendues avec tolérances obtenues par fluctuations normales de production. Dans cas spécifiques et pour valeurs précises, il est nécessaire d'avoir notre confirmation par écrit.

**E** Cotas expresadas en mm, si no se especifica otra cosa. La empresa MIX s.r.l. se reserva el derecho de realizar modificaciones sin previo aviso. Todas las dimensiones mencionadas son indicativas. Las dimensiones mencionadas son con tolerancias que resulten de las normales variaciones de fabricación. Para casos específicos, y para tener los valores precisos, es necesaria nuestra confirmación por escrito.

**I** Quote espresse in mm, se non diversamente specificato. La Ditta MIX s.r.l. si riserva il diritto di apportare modifiche senza preavviso. Tutte le grandezze riportate sono indicative. I valori sono da intendersi con tolleranze risultanti da normali fluttuazioni di produzione. In casi particolari, e per valori precisi, è necessaria la nostra conferma scritta.



PRODUCT CODE  
PRODUKT-CODE  
CLEF DU CODE  
CLAVES DEL CODIGO  
CHIAVE DI CODICE

PRODUCT  
PRESENTATION  
PRODUKT-  
PRÄSENTATION  
PRESENTATION  
DU PRODUIT  
PRESENTACIÓN  
DEL PRODUCTO  
PRESENTAZIONE  
PRODOTTO

COMBINATION TABLE  
KOPPLUNGSTABELLE  
TABLE DES COMBINAISONS  
TABLA DE ACOPLAMIENTO  
TAVOLA COMBINAZIONI

**SHA**

SHA1E1A0A	SHA2G1A0A
SHA1E1C0A	SHA2G1K0A
SHA1E1E0A	SHA2G1N0A
SHA1G1A0A	SHA3E1A0A
SHA1G1K0A	SHA3E1C0A
SHA1G1N0A	SHA3E1E0A
SHA2E1A0A	SHA3G1A0A
SHA2E1C0A	SHA3G1K0A
SHA2E1E0A	SHA3G1N0A

**SHP**

SHP1A1A0A	SHP2G1G0A
SHP1A1C0A	SHP2G1K0A
SHP1A1E0A	SHP3A1A0A
SHP1E1A0A	SHP3A1C0A
SHP1E1E0A	SHP3A1E0A
SHP1E1G0A	SHP3E1A0A
SHP1E1K0A	SHP3E1G0A
SHP1E2A0A	SHP3E1K0A
SHP1E2C0A	SHP3E2A0A
SHP1E2E0A	SHP3E2C0A
SHP1G1A0A	SHP3E2E0A
SHP1G1C0A	SHP3G1A0A
SHP1G1E0A	SHP3G1C0A
SHP1G1G0A	SHP3G1E0A
SHP1G1K0A	SHP3G1G0A
SHP2A1A0A	SHP3G1K0A
SHP2A1C0A	SHP5A1A0A
SHP2A1E0A	SHP5A1C0A
SHP2E1A0A	SHP5A1E0A
SHP2E1G0A	SHP6A1A0A
SHP2E1K0A	SHP6A1C0A
SHP2E2A0A	SHP6A1E0A
SHP2E2C0A	SHP7A1A0A
SHP2E2E0A	SHP7A1C0A
SHP2G1A0A	SHP7A1E0A
SHP2G1C0A	
SHP2G1E0A	

**SHU**

SHU1A1A0A	SHU2G2A0A
SHU1A1C0A	SHU2G2G0A
SHU1A1E0A	SHU2G2K0A
SHU1G2A0A	SHU3A1A0A
SHU1G2G0A	SHU3A1C0A
SHU1G2K0A	SHU3A1E0A
SHU2A1A0A	SHU3G2A0A
SHU2A1C0A	SHU3G2G0A
SHU2A1E0A	SHU3G2K0A

**SHB**

SHB1A1A0A	SHB1H1A0A
SHB2A1A0A	SHB2H1A0A
SHB3A1A0A	SHB3H1A0A

EXAMPLES OF PADDLE LEVEL GAUGES APPLICATION ON A SILO  
ANWENDUNGSBEISPIELE VON IN SILOSEINGEBAUTEN DREHFLÜGELFÜLLSTANDSMELDERN  
EXEMPLE D'APPLICATION DES DÉTECTEURS À PALETTE SUR SILO  
EJEMPLO APPLICATIVO DE LOS INDICADORES DE PALETA SOBRE SILO  
ESEMPIO APPLICATIVO DEGLI INDICATORI A PALETTA SU SILO

**SH.**  
Max level  
Höchstmelder  
Niveau max  
Max Nivel  
Livello massimo

**SH.**  
Min level  
Mindestmelder  
Niveau min  
Nivel min  
Livello minimo

CHEMICAL  
PLASTIC  
CHEMIE  
KUNSTSTOFF  
CHIMIQUES  
PLASTIQUE  
QUÍMICO  
PLÁSTICO  
CHIMICO  
PLASTICA

FOOD  
LEBENSMITTEL  
ALIMENTAIRES  
ALIMENTACIÓN  
ALIMENTARE

BUILDING  
BAUSTOFFWESEN  
CONSTRUCTIONS  
CONSTRUCCIÓN  
COSTRUZIONI

ECOLOGY  
UMWELTTECHNIK  
ÉCOLOGIE  
ECOLÓGICO  
ECOLOGIA

INDUSTRY  
INDUSTRIE  
INDUSTRIEL  
INDUSTRIAL  
INDUSTRIA

PHARMACEUTICAL / COSMETICS  
PHARMA / KOSMETIK  
INDUSTRIE  
PHARMACEUTIQUES / COSMETIQUE  
FARMACEUTICO / COSMETICA  
FARMACEUTICA / COSMETICA

FEEDSTUFF  
FUTTERMITTEL  
ALIMENTS DU BÉTAIL  
PIENSOS  
MANGIMISTICA

COMBINATION TABLE  
KOPPLUNGSTABELLE  
TABLE DES COMBINAISONS  
TABLA DE ACOPLAMIENTO  
TAVOLA COMBINAZIONI

**A-SHA**

A-SHA1E1A0A	A-SHA2G1A0A
A-SHA1E1C0A	A-SHA2G1K0A
A-SHA1E1E0A	A-SHA2G1N0A
A-SHA1G1A0A	A-SHA3E1A0A
A-SHA1G1K0A	A-SHA3E1C0A
A-SHA1G1N0A	A-SHA3E1E0A
A-SHA2E1A0A	A-SHA3G1A0A
A-SHA2E1C0A	A-SHA3G1K0A
A-SHA2E1E0A	A-SHA3G1N0A

**A-SHP**

A-SHP1A1A0A	A-SHP2G1G0A
A-SHP1A1C0A	A-SHP2G1K0A
A-SHP1A1E0A	A-SHP3A1A0A
A-SHP1E1A0A	A-SHP3A1C0A
A-SHP1E1E0A	A-SHP3A1E0A
A-SHP1E1G0A	A-SHP3E1A0A
A-SHP1E1K0A	A-SHP3E1G0A
A-SHP1E2A0A	A-SHP3E1K0A
A-SHP1E2C0A	A-SHP3E2A0A
A-SHP1E2E0A	A-SHP3E2C0A
A-SHP1G1A0A	A-SHP3E2E0A
A-SHP1G1C0A	A-SHP3G1A0A
A-SHP1G1E0A	A-SHP3G1C0A
A-SHP1G1G0A	A-SHP3G1E0A
A-SHP1G1K0A	A-SHP3G1G0A
A-SHP2A1A0A	A-SHP3G1K0A
A-SHP2A1C0A	A-SHP5A1A0A
A-SHP2A1E0A	A-SHP5A1C0A
A-SHP2E1A0A	A-SHP5A1E0A
A-SHP2E1G0A	A-SHP6A1A0A
A-SHP2E1K0A	A-SHP6A1C0A
A-SHP2E2A0A	A-SHP6A1E0A
A-SHP2E2C0A	A-SHP7A1A0A
A-SHP2E2E0A	A-SHP7A1C0A
A-SHP2G1A0A	A-SHP7A1E0A
A-SHP2G1C0A	
A-SHP2G1E0A	

**A-SHU**

A-SHU1A1A0A	A-SHU2G2A0A
A-SHU1A1C0A	A-SHU2G2G0A
A-SHU1A1E0A	A-SHU2G2K0A
A-SHU1G2A0A	A-SHU3A1A0A
A-SHU1G2G0A	A-SHU3A1C0A
A-SHU1G2K0A	A-SHU3A1E0A
A-SHU2A1A0A	A-SHU3G2A0A
A-SHU2A1C0A	A-SHU3G2G0A
A-SHU2A1E0A	A-SHU3G2K0A

**A-SHB**

A-SHB1A1A0A	A-SHB1H1A0A
A-SHB2A1A0A	A-SHB2H1A0A
A-SHB3A1A0A	A-SHB3H1A0A

**SHA....0A**

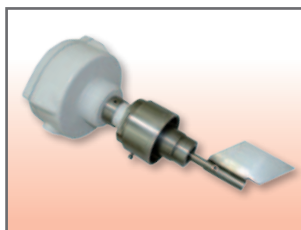

A-SHA....0A



**SHP....0A**

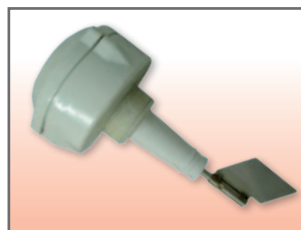

A-SHP....0A



**SHU....0A**

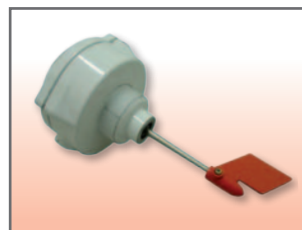

A-SHU....0A



**SHB....0A**

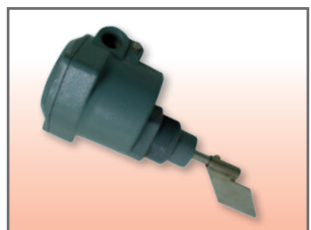

A-SHB....0A



# O A

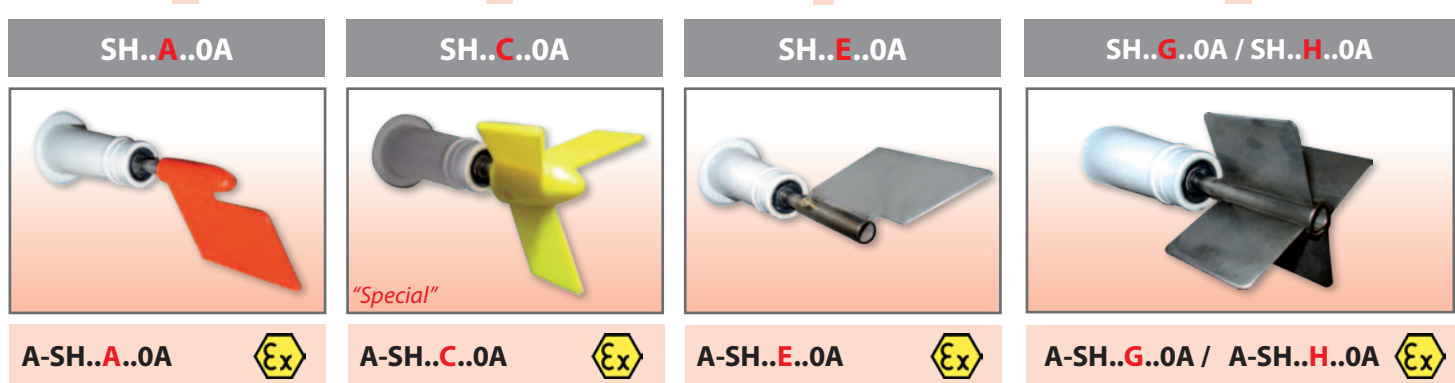
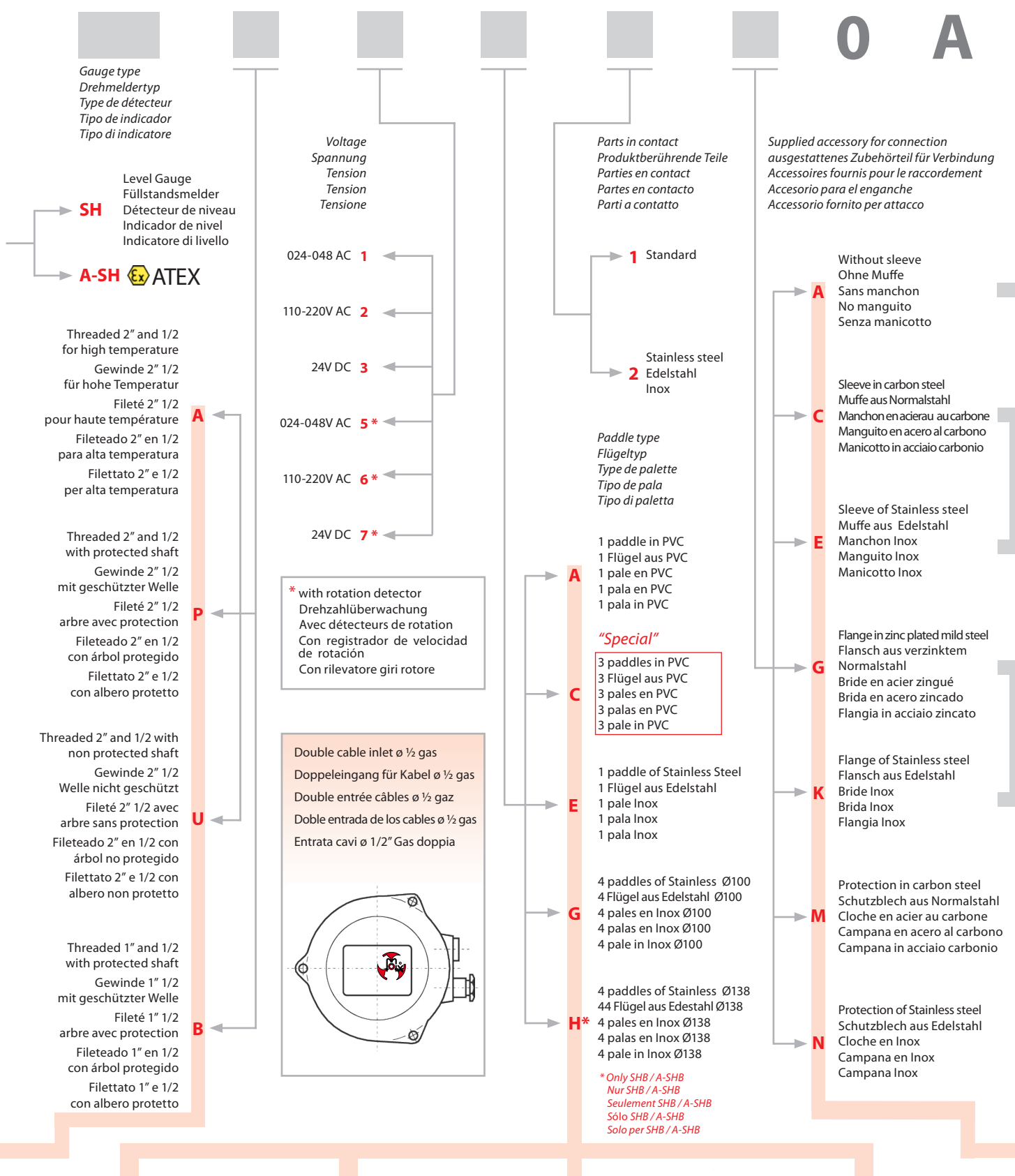

DIMENSIONS - DIMENSIONE - DIMENSIONS - MEDIDAS - DIMENSIONI

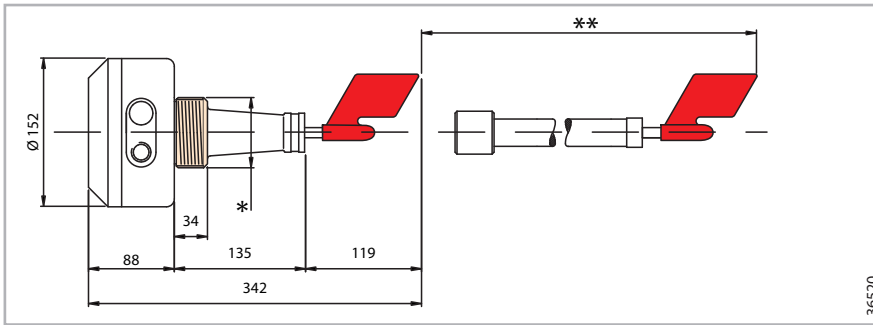

\* 2" 1/2 gas male  
Gasgewindebohrer  
gaz mâle  
gas macho  
gas maschio

\*\*\*  
65 mm carbon steel  
Normalstahl  
acier au carbone  
acero al carbono  
acciaio al carbonio

\*\* length as in 'SHY 1' range  
Länge: wie SHY1  
longueur comme gamme SHY 1  
longitud como en la gama SHY 1  
lunghezza come da gamma SHY 1

40 mm Stainless steel  
Edelstahl 1.4301  
Inox AISI 304  
Inox AISI 304  
Inox AISI 304

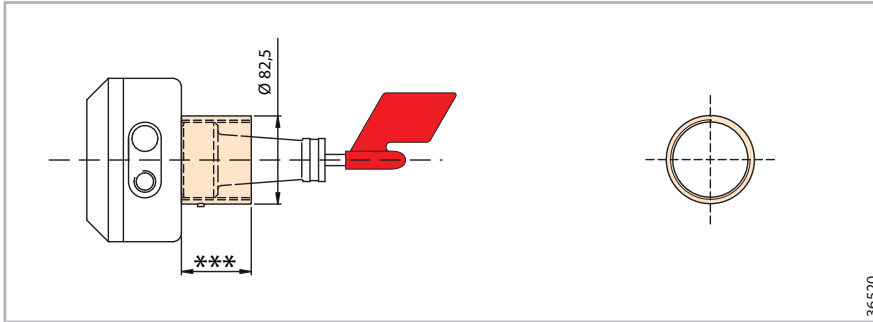

Sleeve  
Muffe  
Manchon  
Manguito  
Manicotto

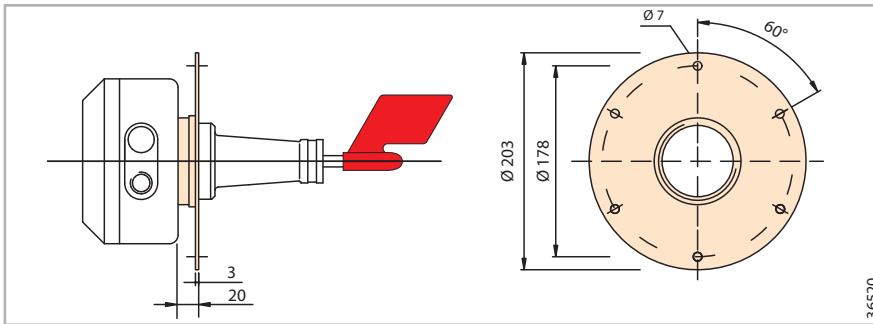
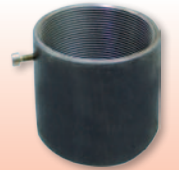

Flange  
Flansch  
Bride  
Brida  
Flangia



TECHNICAL DATA - TECHNISCHE DATEN - CARACTERISTIQUES TECHNIQUES - CARACTERISTICAS TECNICAS - CARATTERISTICHE TECNICHE

Casing Gehäuse Boîtier Custodia Custodia	Protection level Schutzart Indice de protection Protección Grado di protezione	Motor absorption Aufnahme des Hilfsmotors Absorption du moteur Consumo del motor Assorbimento motorino	Capacity of the contacts in use Spannung der verwendeten Kontakte Pouvoir de coupure des contacts Capacidad de los contactos de utilización Portata contatti di utilizzo	Output speed (screw shaft) Ausgangsumdrehung (Propellerwelle) Tours à la sortie (arbre porte-palette) R.p.m. en la salida (árbol porta hélice) Giri in uscita (albero porta elica)	Working temp. Betriebs-temperatur Temp. de travail Temp. de trabajo Temp. di esercizio
Die-cast aluminium Pressgussgehäuse aus Aluminium Moulage sous pression d'aluminium Aluminio fundido a presión Pressofusione di alluminio	IP65	4 Watts	N.O. N.C. 10A/250 V AC	1,5 min.	-20°C +80°C SH....0A A-SH....0A  -20°C +250°C SHA....MOA SHA ....N0A

SH....A0A

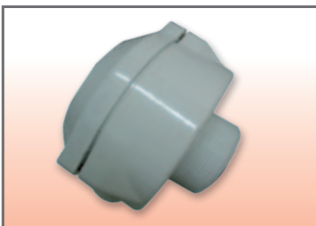

A-SH....A0A



SH....COA  
SH....EOA

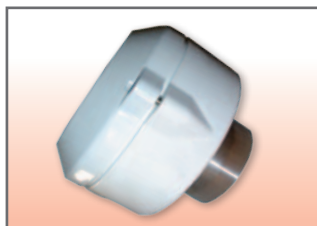

A-SH....COA  
A-SH....EOA



SH....GOA  
SH....KOA

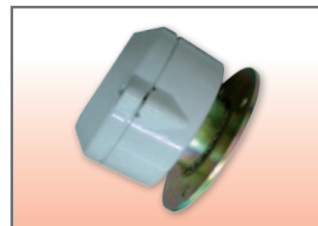

A-SH....GOA  
A-SH....KOA



SH....MOA  
SH....NOA

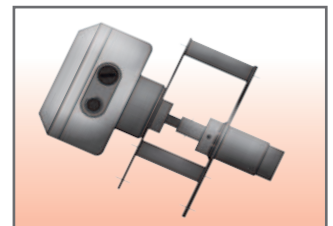

A-SH....MOA  
A-SH....NOA



PADDLES - FLÜGEL - PALETTE - PALAS - PALETTE

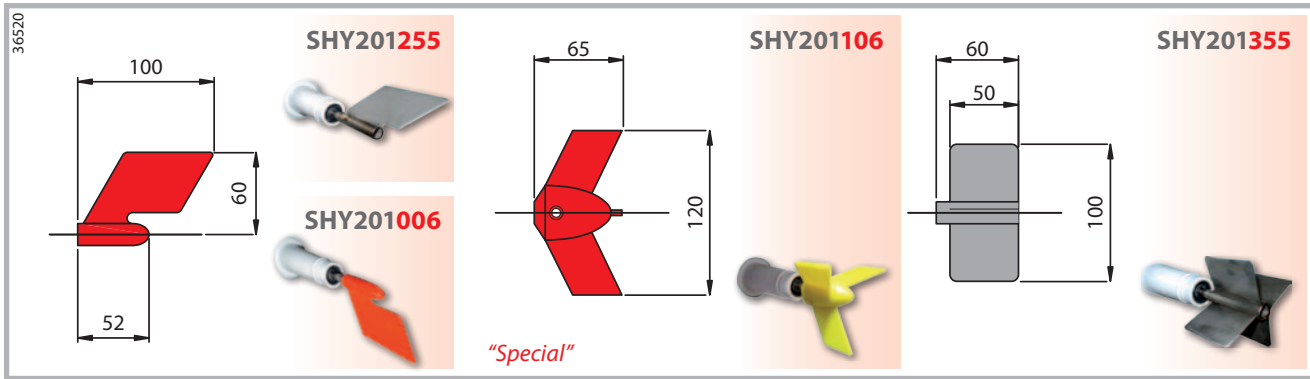

EXTENSION - VERLÄNGERUNGSTEIL - RALLONGE - PROLONGACIÓN - PROLUNGA

GB

For special applications, the gauge can be supplied complete with an extension. The length must be specified in the order (see Key code).

D

Bei besonderen Montageansprüchen kann der Füllstandsmelder mit Verlängerung geliefert werden, deren Länge bei der Bestellung genau angegeben werden soll. Siehe (Produkt-code).

F

Pour les exigences particulières de montage, le détecteur de niveau peut être demandé avec une rallonge de longueur à préciser dans la commande (selon la clef du code).

E

Para particulares necesidades de montaje, el indicador de nivel puede ser suministrado con prolongador de longitud que se tiene que especificar en el pedido (según el código).

Per particolari esigenze di montaggio, l'indicatore di livello MIX può essere richiesto con prolunga di lunghezza da specificare all'ordine (come da chiave di codice).

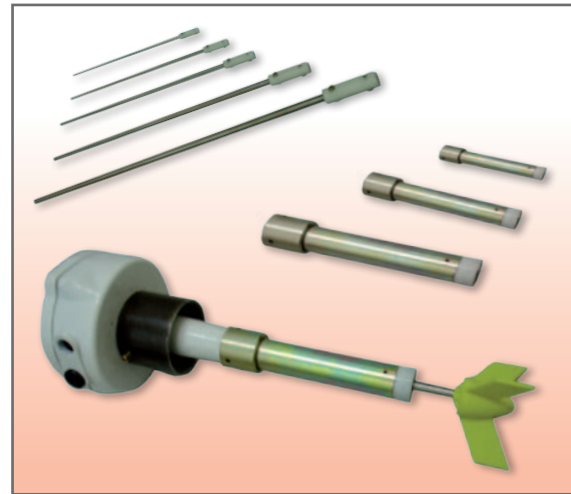

PRODUCT PRESENTATION  
PRODUKT-PRÄSENTATION  
PRESENTATION DU PRODUIT  
PRESENTACIÓN DEL PRODUCTO  
PRESENTAZIONE PRODOTTO

# SHY 1

Accessories  
Zubehör  
Accessoires  
Accesorios  
Accessori

Extension  
Verlängerungsteil  
Rallonge  
Prolongación  
Prolunga

Extension length  
Länge Verlängerungsteil  
Longueur Rallonge  
Longitud Prolongación  
Lunghezza Prolunga

300 mm	<b>0300</b>	400 mm	<b>0400</b>
500 mm	<b>0500</b>	600 mm	<b>0600</b>
700 mm	<b>0700</b>	800 mm	<b>0800</b>
900 mm	<b>0900</b>	1000 mm	<b>1000</b>
1100 mm	<b>1100</b>	1200 mm	<b>1200</b>
1300 mm	<b>1300</b>	1400 mm	<b>1400</b>
1500 mm	<b>1500</b>		

Carbon steel without protection  
Normalstahl ohne Schutz  
Acier au carbone sans protection  
Acero al carbono sin protección  
Acciaio al carbonio privo di protezione

Stainless steel without protection  
Edelstahl ohne Schutz  
Acier Inox sans protection  
Acero Inox sin protección  
Acciaio Inox privo di protezione

Carbon-steel with protection  
Normalstahl mit Schutz  
Acier au carbone avec protection  
Acero al carbono sin protección  
Acciaio al carbonio con protezione

Stainless steel with protection  
Edelstahl mit Schutz  
Acier Inox avec protection  
Acero Inox con protección  
Acciaio Inox con protezione

Conformity  
Lieferumfang  
Conformité  
Conformidad  
Conformità

**SHY1...1**

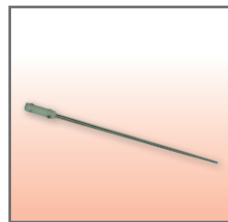

**SHY1...3**

**SHY1...2**

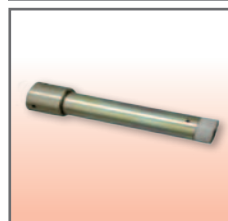

**SHY1...4**

PRODUCT CODE  
PRODUKT-CODE  
CLEF DU CODE  
CLAVES DEL CODIGO  
CHIAVE DI CODICE





TEST LABORATORY

Italian Patents and patent pendings for Mix products



MIXING SYSTEMS AND COMPONENTS FOR PLANTS



CREATIVITY IN PLANNING QUALITY IN MANUFACTURING



**MIX S.r.l.**

MIXING SYSTEMS AND COMPONENTS FOR PLANTS



MIX S.r.l. - 41032 CAVEZZO (MO) - Via Volturno, 119/A - ITALY  
Tel. +39.0535.46577 r.a. - Fax +39.0535.46580  
<http://www.mixitaly.com> - e-mail: [info@mixitaly.com](mailto:info@mixitaly.com)  
ISCRIZ. ANAGRAFE NAZIONALE RICERCHE: 502811 WU

Cod. 0915040Z/181